

FITTING INSTRUCTIONS

TULEJE OCHRONNE WAŁÓW

SZYBKA I ŁATWA NAPRAWA POWIERZCHNI WAŁU



Tuleje ochronne wału są niedrogą alternatywą wobec wymiany lub pracochłonnej obróbki dotartego lub zużytego wału.

Tuleję ochronną wystarczy nasunąć na zużytą powierzchnię wału. Często tuleję ochronną można nasunąć na zamontowany wał. Po naprawie można zastosować promieniowy pierścień uszczelniający wału o początkowych wymiarach.

Dostarczona tuleja montażowa oraz odłączany kołnierz montażowy zapewniają łatwy i szybki montaż tulei ochronnej.

PRZED MONTAŻEM

- Wyczyścić i sprawdzić powierzchnię bieżną promieniowego pierścienia uszczelniającego na wale.
- Wypełnić ślady zużycia, nacięcia, rowki lub bardzo chropowate powierzchnie odpowiednim wypełniaczem. Nierówności na wale są przeciskane przez cienką ściankę tulei ochronnej i mają ujemny wpływ na szczelność.
- Określić wielkość tulei.

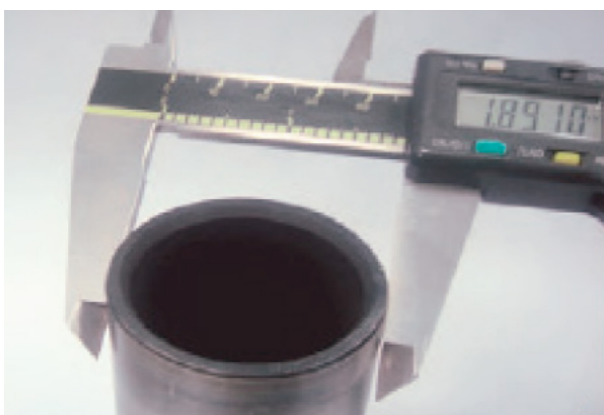

Przed wybraniem tulei ochronnej należy zmierzyć średnicę wału w trzech różnych miejscach w pobliżu zużycia.

W sprzedaży dostępne są tuleje ochronne o średnicach od 12 mm do 200 mm.

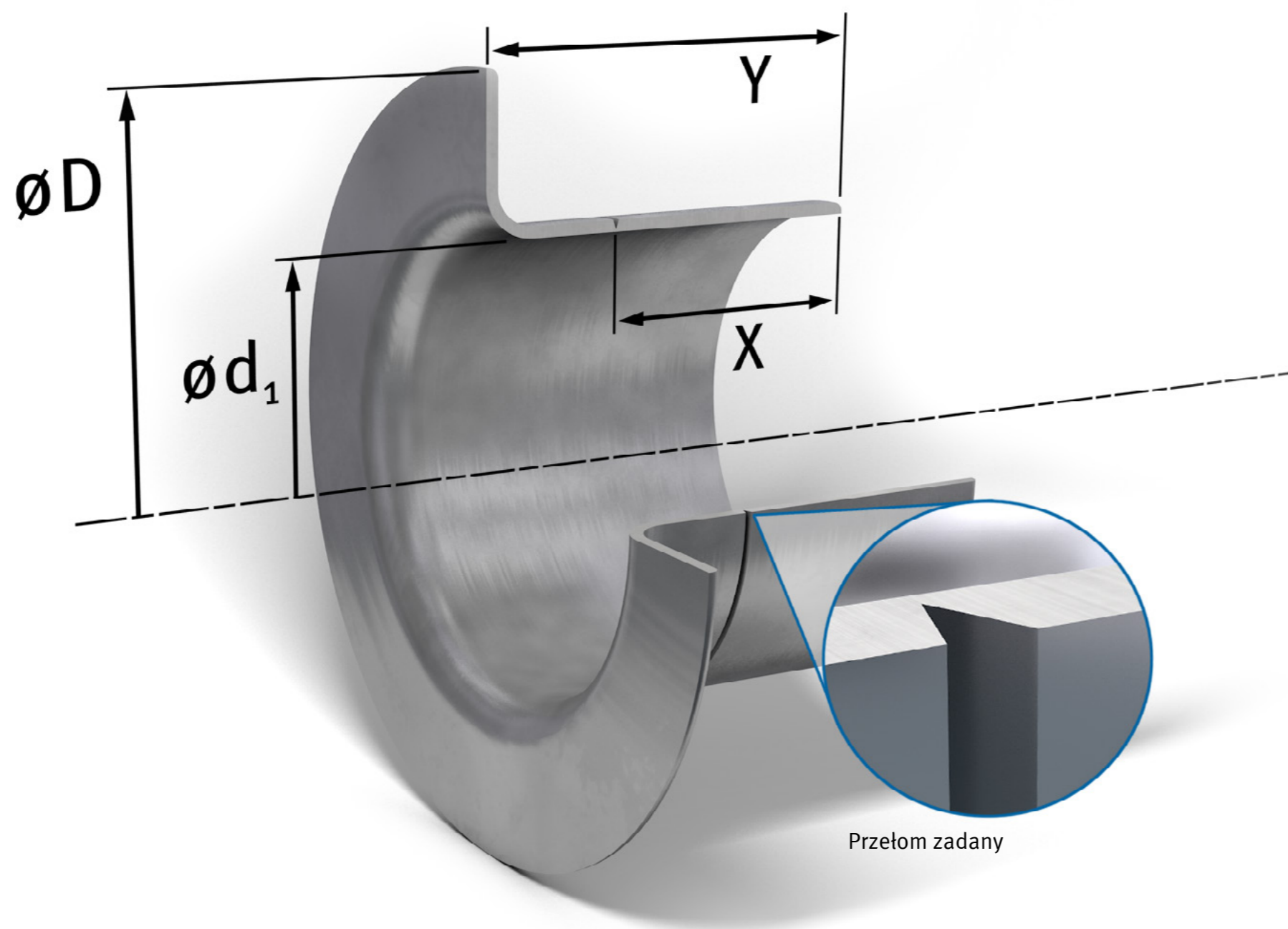

MONTAŻ TULEI OCHRONNEJ WAŁU

UWAGA

Nie należy umieszczać tulei ochronnych na wpustach, wgłębieniach ani wyjściach gwintów w wale.



- Przed montażem należy lekko nasmarować powierzchnię wału smarem.
- Należy tuleję ochronną na wał od strony kołnierza.



- Przesunąć tuleję montażową na tuleję ochronnej. Jeśli tuleja montażowa jest za krótka, to zamiast niej można użyć rury.
- Należy tuleję ochronną na tuleję montażową w miejscu zużycia.



- Naciąć kołnierz montażowy na tuleję ochronnej szczypcami do cięcia drutu do zadanego przełomu i oddzielić kołnierz na przygotowanym wpuście.
- Po zakończeniu montażu ponownie sprawdzić brak zadziorów na powierzchni wału.

UWAGA

Starannie zamontować tuleję ochronną na wale bez jej zakleszczania. Promieniowy pierścień uszczelniający traci właściwości robocze i uszczelniające na skutek uszkodzeń powstałych podczas montażu.

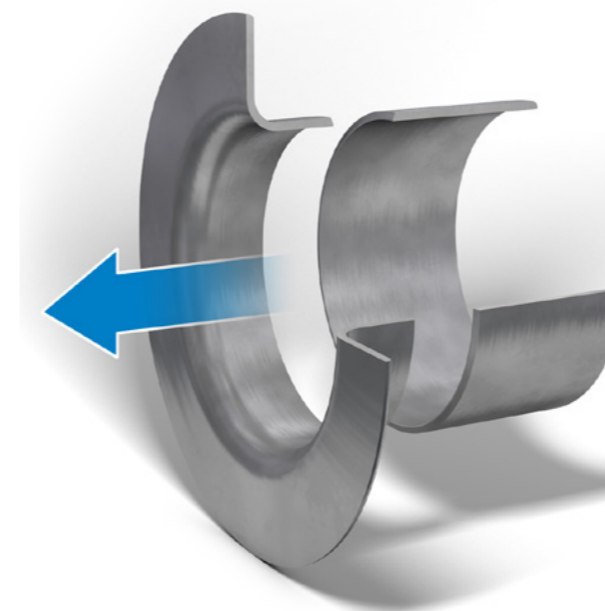

Odłączony kołnierz montażowy

DEMONTAŻ TULEI OCHRONNEJ WAŁU

Tuleje ochronne mogą zostać zdjęte z wału w różny sposób:

- Rozgrzaną i rozszerzoną pod wpływem ciepła tuleję ochronną można łatwo zdjąć z wału, nie powodując jego uszkodzenia.
- Tuleja ochronna rozszerza się pod wpływem kontrolowanych uderzeń rąbkiem młotka wzdłuż jej szerokości i może zostać łatwo djęta.
- Tuleja ochronna może zostać oderwana szczypcami do cięcia drutu.
- Tuleja ochronna może zostać przycięta przecinakiem.

UWAGA

Tuleje ochronne wału nie nadają się do ponownego użytku.

Więcej specjalistycznej wiedzy można uzyskać bezpośrednio u lokalnego Motorservice Partner oraz pod adresem: www.ms-motorservice.com/tech