

SI 0028

 ¡Sólo para personal especializado!
 1/1

SERVICE INFORMATION

ROTURA DE VÁLVULA EN EL EXTREMO DEL VÁSTAGO

LA CAUSA PRINCIPAL SON LOS ERRORES

SITUACIÓN

Siempre vuelve a ocurrir que tras una reparación de culata, después de poco tiempo, se produce una rotura de válvulas en el área de las piezas cónicas de la válvula (Fig. 1). Sobre todo en válvulas con un diámetro de la falda de 7 mm o menos.



Fig. 1: rotura violenta en la escotadura

CAUSA DEL DAÑO

La avería se produce con frecuencia por el ajuste defectuoso o por saltos en la correa de distribución. Por esta razón, el pistón choca durante su funcionamiento con la válvula, que no se ha cerrado completamente (Fig. 2). Los pistones y el árbol de levas producen mucha presión en el vástago de la válvula. A causa de la construcción y de la situación de montaje, la válvula experimenta el mayor momento de flexión en el área de la escotadura inferior. Debido a que la válvula puede flexionarse muy poco en la guía, se dobla en la escotadura y se parte (Fig. 3).

Otros motivos de avería:

- Empujadores de taza dañados, doblados
- Guías de válvula desgastadas
- Válvula curvadas
- Palanca oscilante o de balancín doblada
- Piezas cónicas o muelles de válvula montados de forma defectuosa
- El tiempo de espera, durante el montaje del nuevo taqué hidráulico no se ha mantenido.

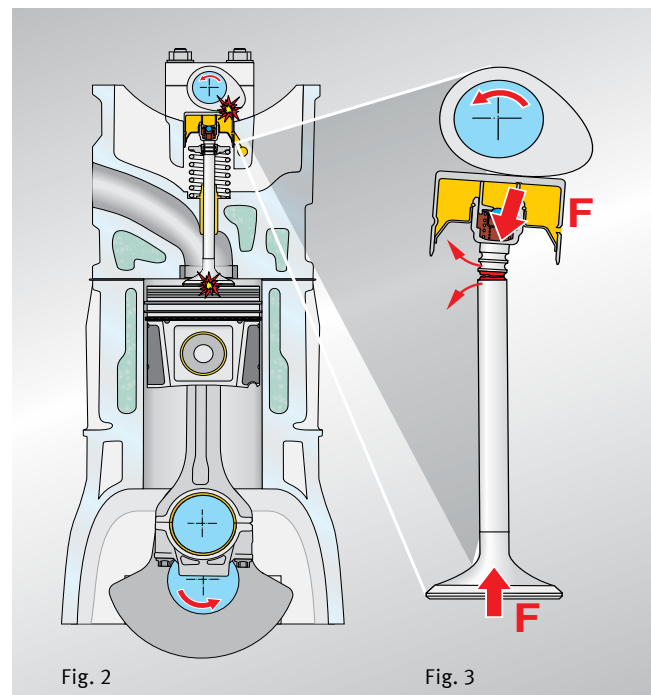

Fig. 2

Fig. 3

NOTA

La roturas de la válvula siempre son una consecuencia de un montaje inadecuado o de comportamientos de marcha desfavorables. Defectos del material no pueden ser causa de una avería.

Modificaciones y cambios de dibujos reservados. Para asignación y sustitución, véanse los correspondientes catálogos vigentes, por ejemplo, los sistemas basados en TecAlliance.